

A boca de lobo 02 será ligada a uma boca de lobo existente através de tubo de concreto armado DN 40. Por se tratar de uma rua consolidada, para não quebrar as calçadas existentes, os canos serão instalados pela extremidade da via.

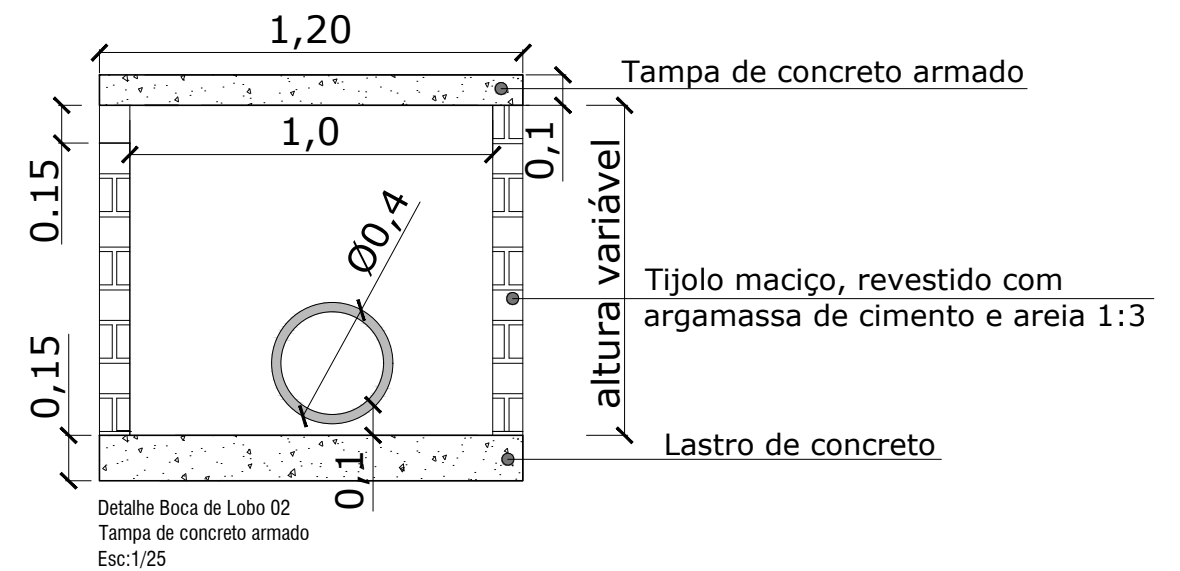
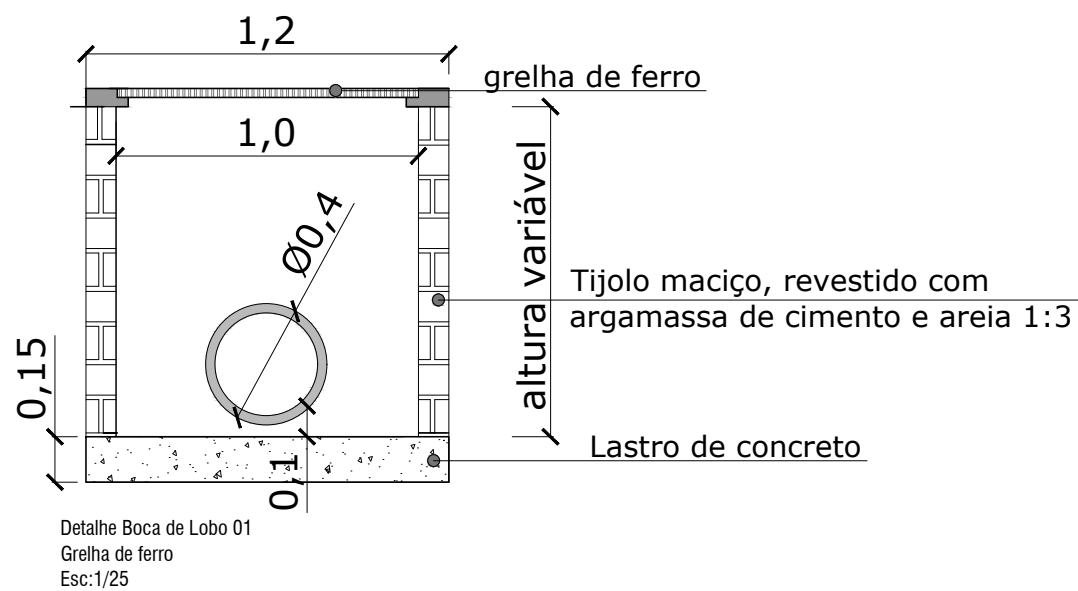

PROPRIETÁRIO	PREFEITURA MUNICIPAL DE MORRINHOS DO SUL	PROJETO URBANO	ARQUIVO:
PROJETO	REVITALIZAÇÃO DO TRECHO DA RUA ANTÔNIO JOSÉ CARLOS	TIPO	ESCALA:
RESPONSÁVEL TÉCNICO:	TANIA DOS REIS SOARES ARQUITETA E URBANISTA CAUIRS nº A143564-7	Cortes e detalhamentos	REVISÃO:
			DATA: JULHO/2020
			PRANCHA:
			<b>04/04</b>