



ESTADO DO RIO GRANDE DO SUL  
PREFEITURA MUNICIPAL DE MORRINHOS DO SUL

## Memorial Descritivo

**PROJETO:** ACADEMIA DE SAÚDE

**ENDEREÇO:**

RUA JOSÉ FREDERICO BORGES, SN, CENTRO - MORRINHOS DO SUL/RS

**ÁREA TOTAL DE PAVIMENTAÇÃO:**

360,00 m<sup>2</sup>

**Tania dos Reis Soares**  
Arquiteta e Urbanista  
CAU n° A143564-7

*Tania dos Reis Soares*

Rua Antônio José Carlos, 001 - Bairro Centro - Morrinhos do Sul (RS) - CEP 95577-970

Telefone: (51) 3605 1055

www.morrinhos do sul.rs.gov.br e-mail: pmmorrinhosdosul@bol.com.br



ESTADO DO RIO GRANDE DO SUL  
PREFEITURA MUNICIPAL DE MORRINHOS DO SUL

ESPECIFICAÇÕES TÉCNICAS DA ACADÊMIA DA SAÚDE NO MUNICÍPIO DE  
MORRINHOS DO SUL-RS

Este Memorial Descritivo tem por objetivo complementar os desenhos relativos à academia de saúde, a ser implantado na Rua José Frederico Borges, SN, Centro no município de Morrinhos do Sul.

O projeto que será apresentado a seguir foi desenvolvido seguindo todas as especificações constantes nas normas e garante o uso sem restrições de seus usuários. Este Memorial Descritivo tem a função de propiciar a perfeita compreensão do projeto e de orientar o construtor objetivando a boa execução da obra. A construção deverá ser feita rigorosamente de acordo com o projeto aprovado. Poderá a fiscalização paralisar os serviços ou mesmo mandar refazê-los, quando os mesmos não se apresentarem de acordo com as especificações, detalhes ou normas de boa técnica.

Deve também manter serviço ininterrupto de vigilância da obra até sua entrega definitiva, responsabilizando-se por quaisquer danos decorrentes da execução da mesma. É de sua responsabilidade manter atualizado, no canteiro de obras, Alvará, Certidões, Licenças e Diário de Obra, evitando interrupções por embargo, assim como ter um jogo completo, aprovado e atualizado dos projetos, especificações, orçamentos, cronogramas e demais elementos que interessam aos serviços.

Deverão ser observadas rigorosamente as disposições do Memorial Descritivo, valendo estas como se transcritas fossem no Contrato da Obra.

Caberá a contratada fornecer todo o material, ferramentas, maquinário e equipamentos adequados à perfeita execução dos serviços.

Toda vez que surgir neste Memorial a expressão "ou similar", fica subentendido que tal alternativa será sempre precedida de consulta, e sujeita à aprovação.

Caberá a contratada fornecer toda a mão-de-obra necessária para a execução dos serviços, bem como responsabilizar-se por seus funcionários nas dependências da obra.

Todos os serviços, independente de especificação ou detalhamento, deverão atender as normas vigentes da ABNT e serem executados sob orientação de profissional habilitado junto ao CREA. É necessário o fornecimento de ART (CREA) pela construtora, sobre execução da obra, vinculada a do respectivo projeto fornecido este pela contratante.

Tania dos Reis Soares  
Arquiteta e Urbanista  
CAU nº A143564-7  
*Tania dos Reis Soares*



ESTADO DO RIO GRANDE DO SUL  
PREFEITURA MUNICIPAL DE MORRINHOS DO SUL

Quaisquer defeitos na execução dos serviços ou danos decorrentes de sua execução serão de total responsabilidade da Contratada, que deverá providenciar o seu reparo imediato.

A obra deverá ser limpa periodicamente e entregue limpa e livre de entulhos.

Recebimento da obra: A obra será recebida pela fiscalização, na presença dos responsáveis técnicos das partes, após completa vistoria de todos os serviços.

### **Implantação de placa de obra em chapa aço galvanizado (1,20 x 2,40m)**

A placa de obra tem por objetivo informar a população e aos usuários da rua os dados da obra. As placas deverão ser afixadas em local visível, preferencialmente no acesso principal do empreendimento, com as seguintes medidas: 1,20m x 2,40m.

A placa deverá ser confeccionada em chapas de aço galvanizado, com espessura de 1,25mm para placas laterais à rua.

Terá dois suportes e serão de madeira de lei beneficiada (7,5cm x 7,5cm, com altura livre de 2,50m).

### **INSTALAÇÕES PROVISÓRIAS**

Será construído um "barraco", em madeira compensada, onde em seu interior deverá estar isento de umidade, provido também de porta com fechadura de segurança para guarda dos materiais, como cimento, ferramentas, projetos da obra. Deverá ser construído com tábuas e cobertura de fibrocimento com espessura 6mm, sem forro, com assoalho elevado do chão, de madeira bem estruturado para suportar o peso do cimento e dos materiais. As paredes deverão ser bem vedadas para evitar a entrada de água das chuvas.

### **FUNDAÇÕES**

Serão do tipo blocos com estacas, conforme o projeto estrutural.

As estacas serão de 25 cm de diâmetro apoiadas a 2,50 m de profundidade, armadas até 2,00 metros com 4 barras de aço Ø 8.0 mm e estribo Ø 5.0mm a cada 15 cm.

Os blocos terão dimensão 60x60x60cm, locados e executados conforme projeto estrutural, com concreto fck= 25 Mpa.

Tania dos Reis Soares  
Arquiteta e Urbanista  
CAU n° A143564-7

*Tania dos Reis Soares*



ESTADO DO RIO GRANDE DO SUL  
PREFEITURA MUNICIPAL DE MORRINHOS DO SUL

Sob os blocos e viga baldrame, serão executados 5 cm de espessura de camada de brita.

Sobre a viga de baldrame, curada, será executada a impermeabilização com 2 demãos.

### **SUPRAESTRUTURA**

O concreto da estrutura deverá obedecer às normas técnicas, respeitando-se as dimensões nos casos especificados nos projetos arquitetônico e estrutural e ficará a cargo da empresa vencedora da licitação. O concreto a ser empregado na estrutura deverá ter uma resistência  $F_{ck}=25$  Mpa.

O cimento a ser empregado deverá ser normatizado, com selo de conformidade com a ABNT.

O aço a ser empregado será CA-60 e CA-50, isento de ferrugens, graxas, óleos, atendendo as especificações da ABNT.

Os agregados a serem utilizados na execução do concreto deverão ser inertes, de granulometria adequada, isento de impurezas.

Os aditivos que possam vir a ser empregados deverão ser de marca e qualidade comprovadas, com selo de conformidade com a ABNT, e obedecerem às normas técnicas. As formas deverão adaptar-se as dimensões das peças da estrutura projetada. Deverão ser tomados todos os cuidados necessários e exigidos quanto a concretagem, cura e retirada das formas e escoramentos, observando-se no mínimo:

- Faces laterais: 3 dias
- Faces inferiores com pontaletes: 14 dias
- Faces inferiores sem pontaletes: 21 dias

Todos os materiais a serem empregados na execução do concreto deverão ser compatíveis para uma boa durabilidade deste.

A estrutura da edificação seguirá rigorosamente o projeto estrutural, não devendo ser feitas mudanças sem a consulta ao autor do projeto, com a devida aprovação do Fiscal. O perfeito prumo e nivelamento das estruturas deverão ser conferidos, a fim de não comprometer os espaços internos e evitar o desperdício com material em rebocos e

**Fania dos Reis Soares**  
Arquiteta e Urbanista  
CAU n° A143564-7  
*Fania dos Reis Soares*



ESTADO DO RIO GRANDE DO SUL  
PREFEITURA MUNICIPAL DE MORRINHOS DO SUL

regularizações. O cobrimento da armadura deverá obedecer ao projeto estrutural, o que garantirá a proteção da mesma.

**PILARES E VIGAS:** serão de concreto armado moldado no local. As vigas de concreto armado serão executadas após a elevação da alvenaria. A resistência à compressão, após os 28 dias, deverá alcançar 25MPa. Deverá ser observado o projeto estrutural em todos os seus detalhes.

**VERGAS E CONTRAVERGAS:** serão executadas, em todos os vãos de portas e janelas, de concreto armado, com transpasse mínimo de 30cm para cada lado do vão sobre o qual está sendo executada. As vergas terão a largura de 15 cm e altura de 5 cm e levarão dois ferros de 6,3mm.

Aa lajes serão executadas em vigotas + tabelas + armadura negativa, concretadas com concreto fck 25 Mpa.

#### **PAREDES E PAINÉIS**

Serão executadas em tijolos 9 furos, nas dimensões de projeto. Os tijolos deverão ser molhados antes de sua colocação. A impermeabilização das alvenarias será da seguinte maneira: as 4 primeiras fiadas de tijolos, de todas as paredes, deverão ser assentes com argamassa de cimento e areia média, traço 1:3, hidratada com solução impermeabilizante, na proporção indicada pelo fabricante. O restante do assentamento será com argamassa 1:5 com areia média e produto substituto da cal. As juntas terão espessura máxima de 15 mm e rebaixadas a ponta de colher, para que o reboco adira fortemente.

O levantamento deverá ser nivelado e com prumo devidamente conferido. As paredes receberão chapisco e reboco/massa única, este deverá ser iniciado logo após a completa pega da argamassa das alvenarias e chapisco. A massa única de cada pano só será iniciada depois de embutir todas as canalizações que por ele devam passar, com espessura de 1,5cm.

#### **COBERTURA**

A cobertura será realizada em tesouras de madeira de boa qualidade e sem nó, aplainada, imunizada, nas dimensões de 5x15cm apoiadas na viga de cobertura. A execução deverá obedecer a inclinações e indicações conforme projeto arquitetônico.

Tania dos Reis Soares  
Arquiteta e Urbanista  
CAU n° A143564-7

*Tania dos Reis Soares*



ESTADO DO RIO GRANDE DO SUL  
PREFEITURA MUNICIPAL DE MORRINHOS DO SUL

A cobertura será em telha fibrocimento 6mm. Assente conforme recomendação do fabricante. O trânsito no telhamento durante a execução dos serviços será sempre sobre tábuas, colocadas no sentido longitudinal e transversal, estas por sua vez transferirão a carga para as peças da estrutura. O telhamento deverá ser executado para uma completa estanqueidade da edificação.

As faces inferiores das lajes receberão chapisco, reboco e pintura (na cor branca).

A cobertura receberá acabamento em rufo, algeroz e calha, conforme projeto arquitetônico, ambos em chapa galvanizada.

### REVESTIMENTOS

Todas as paredes e tetos receberão chapisco e massa única. O traço para o chapisco deverá ser de 1:3 com cimento e areia grossa, ou seja, a que passa na peneira 4,8mm e fica retida na 2,4mm, e será aplicada sobre a parede e tetos limpos a vassoura e abundantemente molhada com esguicho de mangueira.

Para a massa única, o serviço só deverá ser iniciado após completa pega de argamassa das alvenarias e chapiscos, e depois de embutidas todas as canalizações que por ele devam passar. A superfície deverá ser molhada como anteriormente descrito. Serão fortemente comprimidos contra as superfícies e apresentarão paramento áspero para facilitar a aderência. A espessura do emboço não deve ultrapassar a 15mm.

O traço para o emboço será 1:2:8 de cimento, cal em pó e areia média/fina (passa na peneira 2,4 mm e fica retida na 0,6 mm).

As argamassas contendo cimento serão usadas dentro de 2,5 horas, a contar do primeiro contato do cimento com a água. Nas argamassas de cal contendo pequena proporção de cimento, a adição do cimento será realizada no momento do emprego.

A argamassa retirada ou caída das alvenarias e revestimentos em execução não poderá ser novamente empregada.

Tania dos Reis Soares  
Arquiteta e Urbanista  
CAU n° A143564-7  
*Tania dos Reis Soares*



ESTADO DO RIO GRANDE DO SUL  
PREFEITURA MUNICIPAL DE MORRINHOS DO SUL

**Azulejo:**

Será utilizado azulejo cerâmico 20x20 - PEI - 4 - c/ arg. colante + rejunte nas paredes dos banheiros PNE até o teto, que deverão ser fixados sobre o emboço já curado, executando posteriormente a limpeza do azulejo. Todos os azulejos deverão ter a mesma procedência, tanto na qualidade quanto na tonalidade da cor, deverão ser do tipo comercial, brancos ou outra cor clara. As fiadas deverão ficar em nível, o que se conseguirá com emprego de espaçadores. Não será permitida a colocação com juntas desencontradas.

**PAVIMENTAÇÕES**

Na obra estão previstos três tipos de pavimentações.

- Na estrutura área de vivência e estrutura de apoio será realizado contrapiso e sobre ele será assentado piso cerâmico.
- Na área de equipamentos e espaço multiuso terá área com plantio de grama e área com contrapiso reguado, com bom acabamento.

No esquadro da obra após a compactação do solo, será colocada uma camada de brita nº 1 com 5,0cm de espessura. Após ser molhada esta camada, será colocada uma camada de concreto fck  $\geq$  15,0 MPa na espessura mínima de 7,0cm, devendo ser reguada. Para impermeabilização do contrapiso, será adicionada ao concreto, solução impermeabilizante, na proporção indicada pelo fabricante. Todos os caimentos para as águas de lavação deverão ser dados no contrapiso, a fim de que as águas de limpeza e chuva não permaneçam sobre.

No contrapiso da área de equipamentos e espaço multiuso deverá ser realizado junta dilatação com espaçamento 2,00x2,00 metros.

Na área de vivência e estrutura de apoio após a conclusão do contrapiso regularizado será assentado piso cerâmico antiderrapante 45x45 e rodapé cerâmico 7 cm.

Tania dos Reis Soares  
Arquiteta e Urbanista  
CAU nº A143564-7  
*Tania dos Reis Soares*



ESTADO DO RIO GRANDE DO SUL  
PREFEITURA MUNICIPAL DE MORRINHOS DO SUL

**ESQUADRIAS**

Todas as esquadrias serão em madeira, cedrinho ou similar. Serão executadas de acordo com o projeto. Deverão estar perfeitamente prumadas e niveladas. As esquadrias receberão pintura na cor verniz.

As janelas terão vidro incolor 4mm e gradil metálico.

**APARELHOS SANITÁRIOS, LOUÇAS E OUTROS**

Sanitário para portadores de necessidades especiais -PNE.

-Lavatório BRANCO suspenso conforme projeto.

-Bacia adequada para deficientes.

-Assento com abertura frontal.

-Barras de apoio -80cm com diâmetro de 3cm

-Barra de apoio lateral articulada com trava em aço inox polido

- Kit de acessórios cromado para banheiro, saboneteira, papelreira e lixeira

**INSTALAÇÕES HIDRAULICAS E HIDROSSANITÁRIAS:**

O reservatório superior será instalado sobre os banheiros, conforme projeto, com capacidade de 1000 litros, em polietileno conforme Projeto. Deverá ter um alçapão com tampa junto a laje de um dos banhos.

A fossa séptica, filtro anaeróbio e sumidouro deverão seguir os projetos apresentados.

**INSTALAÇÕES ELÉTRICAS:**

Execução da rede elétrica e instalação conforme Projeto específico.

As luminárias serão do tipo plafon com lâmpada 15 w.

Serão instaladas na platibanda dois refletores fechados com lâmpada 400w.

Tania dos Reis Soares  
Arquiteta e Urbanista  
CAU nº A143564-7  
*Tania dos Reis Soares*





ESTADO DO RIO GRANDE DO SUL  
PREFEITURA MUNICIPAL DE MORRINHOS DO SUL

**PINTURAS:**

Deverão ser adotadas precauções especiais no sentido de evitar pingos de tintas em superfícies não destinadas a pintura (vidros, ferragens de esquadrias, pisos, etc.) em especial as superfícies rugosas.

O número de demãos será o suficiente para cobrir totalmente a superfície a pintar, de acordo com especificações do fabricante, nunca inferior a duas demãos.

Cada demão de tinta só poderá ser aplicada quando a precedente estiver totalmente seca.

Preparação da superfície

A superfície bem preparada será limpa, seca, isenta de graxas, óleos, ceras, resinas, sais solúveis e ferrugens.

As superfícies de madeira serão preparadas com emprego de lixas, cada vez mais finas até obter-se superfícies planas e lisas. Deverão ser feitas tantas demãos até o perfeito acabamento, com verniz.

Para as superfícies rebocadas aplicar Selador Acrílico e após pintura com tinta acrílica semi-brilho 2 demãos cinza claro.

**EQUIPAMENTOS**

Fixação dos aparelhos sobre contrapiso com uso de chumbador parabolt. Todos os equipamentos serão de aço galvanizado, com exceção dos bancos (que são em concreto e madeira).

**BARRAS PARALELAS INDIVIDUAL:** Alongamento dos membros inferiores e superiores. Estimula o sistema nervoso central, alongamento e fortalecimento músculos. Altura: 1020 mm; Profundidade: 1520 mm; Largura: 840 mm. Peso: 43,90 kg.



Tania dos Reis Soares  
Arquiteta e Urbanista  
CAU n° A143564-7  
*Tania dos Reis Soares*



ESTADO DO RIO GRANDE DO SUL  
PREFEITURA MUNICIPAL DE MORRINHOS DO SUL

**ESPALDAR:** Alongamento dos membros inferiores e superiores. Estimula o sistema nervoso central, alongamento e fortalecimento músculos. Altura: 2500 mm; Profundidade: 1000 mm; Largura: 1000 mm. Peso: 59 kg.

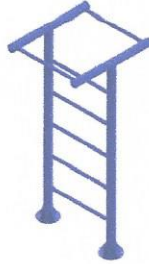

**BANCOS:** Bancos para apoio, conforme detalhamento.

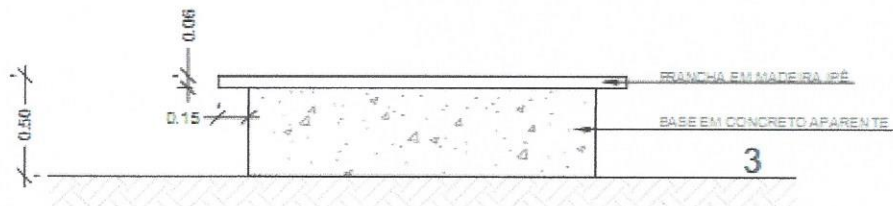

Tania dos Reis Soares  
Arquiteta e Urbanista  
CAU n° A143564-7  
*Tania dos Reis Soares*



ESTADO DO RIO GRANDE DO SUL  
PREFEITURA MUNICIPAL DE MORRINHOS DO SUL

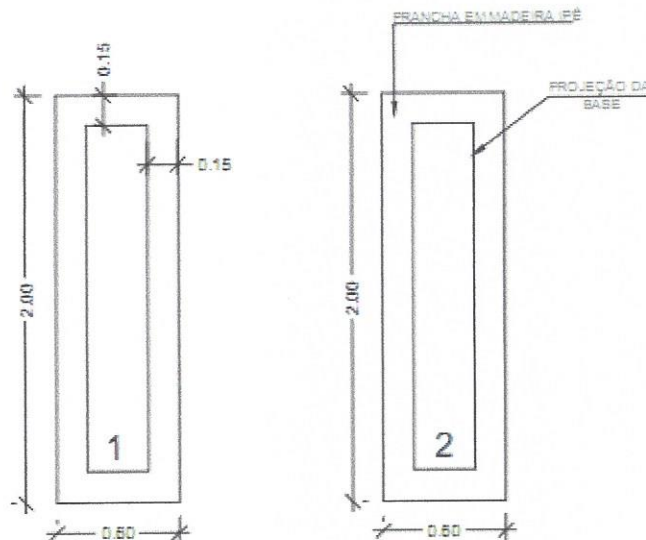

**PRANCHA ABDOMINAL INDIVIDUAL:** Exercícios abdominais. Fortalece a musculatura do abdômen e previne problemas de coluna. Altura: 520 mm; Profundidade: 1670 mm; Largura: 900 mm. Peso: 27,50 kg.



**BARRA HORIZONTAL TRIPLA:** Alongamento dos membros superiores em três alturas. Estimula o sistema nervoso central, alongamento e fortalecimento músculos. Altura: 2400 mm; Profundidade: 240 mm; Largura: 3500 mm. Peso: 78,10 kg.

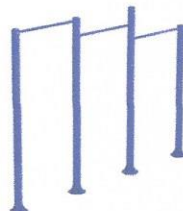

**BARRA DE MARINHEIRO:**

Alongamento e fortalecimento de membros superiores. Alonga e fortalece músculos do tórax e braços. Altura: 400 mm; Profundidade: 900 mm; Largura: 730 mm. Peso: 6,70 kg.

Tania dos Reis Soares  
Arquiteta e Urbanista  
CAU nº A143564-7

*Tania dos Reis Soares*



ESTADO DO RIO GRANDE DO SUL  
PREFEITURA MUNICIPAL DE MORRINHOS DO SUL



**Barra de apoio fixa:** Conforme detalhamento



**TOTEM PRINCIPAL: ITEM 2.2 DO MANUAL**

**2.2 Totem Principal - TP**

Totem para todos os polos do Programa Academia da Saúde. Sua aplicação deve ser no acesso principal do polo e em local de fácil visualização.

As marcas devem ser aplicadas na ordem apresentada: marca da Política Nacional de Atenção Básica, "Saúde mais perto de você", marca da Prefeitura Municipal, marca do Governo Estadual, marca do SUS, assinatura do Ministério da Saúde e marca do Governo Federal.

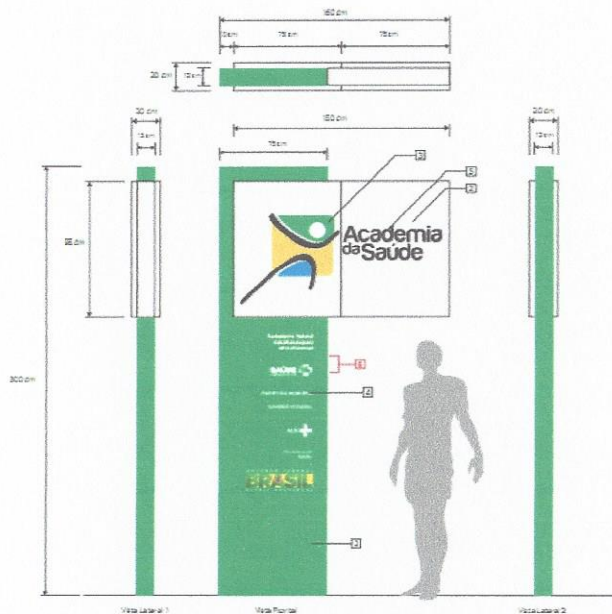

Tania dos Reis Soares  
Arquiteta e Urbanista  
CAU n° A143564-7  
*Tania dos Reis Soares*



ESTADO DO RIO GRANDE DO SUL  
PREFEITURA MUNICIPAL DE MORRINHOS DO SUL

Totem espaço Multiuso e Espaço com Equipamento: Item 2.6 do manual

2.6 Totem Espaço Multiuso e Espaço com Equipamentos - TEME

Assim os Espaços Multiuso e com Equipamentos sejam antigos, pode ser utilizado um único totem, sendo usado a identificação de um lado do totem Espaço Multiuso e, do outro lado, Espaço com Equipamentos. Este pode ser empregado em qualquer modalidade de polo, a depender do interessado gestor.

As marcas devem ser aplicadas na ordem apresentada: marca da Política Nacional de Atenção Básica, 'Saúde mais perto de você', marca da Prefeitura Municipal, marca do Governo Estadual, marca do SUS, assinatura do Ministério da Saúde e marca do Governo Federal.

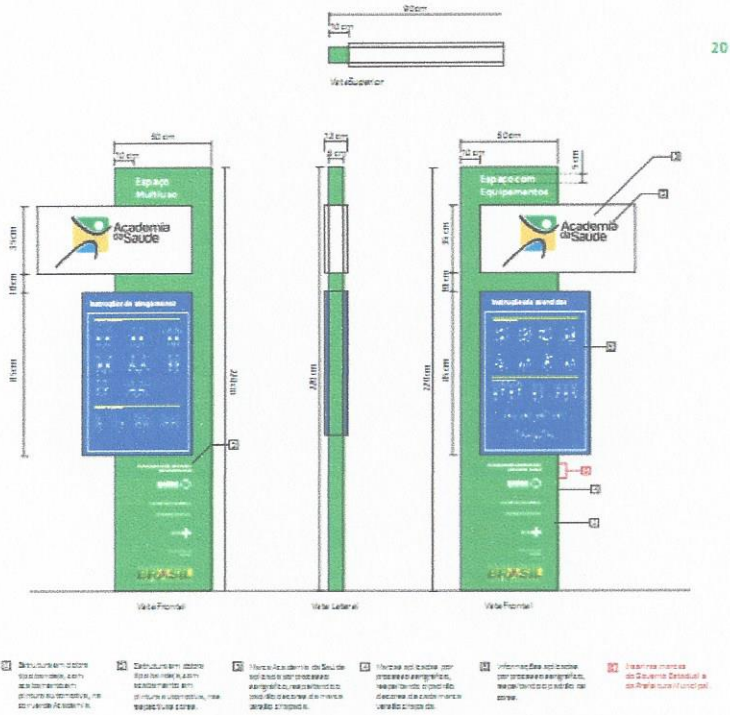

Tania dos Reis Soares  
Arquiteta e Urbanista  
CAU nº A143564-7  
*Tania dos Reis Soares*



ESTADO DO RIO GRANDE DO SUL  
PREFEITURA MUNICIPAL DE MORRINHOS DO SUL

**Placas de identificação de Compartimentos: Item 2.8.1 manual**



**As Placas terão estrutura em chapa de aço galvanizado adesivada com as informações do manual de identidade visual.**

### **SERVIÇOS COMPLEMENTARES**

Após a conclusão da obra, serão realizados os serviços de plantio de grama esmeralda, nos locais definidos em projeto.

As árvores deverão ser da espécie frutíferas.

Na rampa de acesso à área de convivência e área de apoio deverão ser instalados guarda-corpo com corrimão de aço galvanizado com 1,10 m de altura e montantes tubulares de 1.1/2", fixado com çumbador mecânico.

### **Limpeza Final da Obra**

Após a realização das etapas descritas anteriormente, proceder-se-á a limpeza dos entulhos e ou material excedente, entregando-se os serviços a Fiscalização de

*Tania dos Reis Soares*  
Arquiteta e Urbanista  
CAU nº A143564-7  
*Tania dos Reis Soares*



ESTADO DO RIO GRANDE DO SUL  
PREFEITURA MUNICIPAL DE MORRINHOS DO SUL

acordo com as exigências contratuais após o devido laudo de recebimento Provisório assinado pelas partes.

O serviço não deve ser executado quando da base estiver excessivamente molhada e não deverá ser permitido o tráfego de veículos durante a execução.

Todos os materiais, ferramentas e equipamentos, serviços de compactação necessários à execução da obra, serão por conta da Contratada.

**Morrinhos do Sul, 12 de novembro de 2019.**

  
\_\_\_\_\_

**Arquiteta e Urbanista: Tania dos Reis Soares**  
**Tania dos Reis Soares**  
**Arquiteta e Urbanista**  
**CAU n° A143564-7** **CAU/RS: A 143564-7**